

Szerokość siatki L [mm]	Wysokość siatki H [mb]	Waga siatki [kg]		
		B	US	UM
6080	1015	8,0	9,2	10,4
	1240	9,7	11,2	12,6
	1465	11,4	13,2	14,9
	1690	13,1	15,2	17,1
	1915	14,9	17,2	19,4
	2140	16,6	19,2	21,6
	2365	18,3	21,2	23,9
	2590	20,0	23,2	26,1
	2815	21,8	25,2	28,4
	2040	23,5	27,2	30,6
	3265	25,2	29,2	32,8
	3490	26,9	31,2	35,1
	3715	28,6	33,2	37,3
	3940	22,7	26,3	29,6
4165	32,1	37,2	41,8	

## DOSTĘPNE RODZAJE OSTRZY

BASIC (B)

ULTRA SHORT (US)

ULTRA MEDIUM (UM)

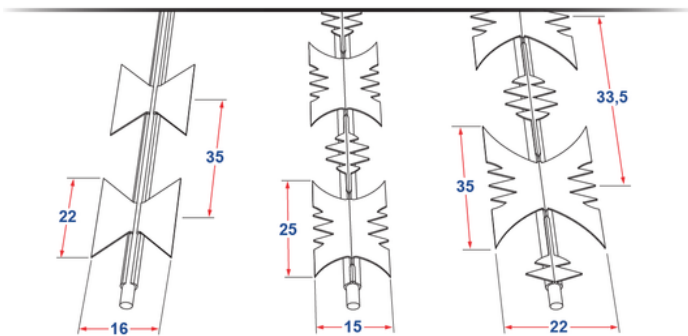

## DANE TECHNICZNE DRUTU

- drut miękki ocynkowany
- średnica drutu  $\varnothing 2,5$  mm
- materiał DX52 Z100 (ocynk min. 100 g/m<sup>2</sup>)
- wytrzymałość na rozciąganie Rm 380 - 550 MPa

## DANE TECHNICZNE TAŚMY

- taśma stalowa ocynkowana
- grubość taśmy 0,5 mm
- materiał DX52 Z270 (ocynk min. 270 g/m<sup>2</sup>)



Protector Fence Sp. z o. o. Ul. Zagórki 8 hala 5.1, 77-300 Człuchów

[www.protectorfence.pl](http://www.protectorfence.pl)

Kontakt:  
+48 791 701 771  
handlowy@protectorfence.pl  
biuro@protectorfence.pl

Biuro handlowe:  
Ul. Grażyny 15  
Lokal 220 / II piętro  
02-548 Warszawa, Polska