

Szerokość siatki L [mm]	Wysokość siatki H [mb]	Waga siatki [kg]			
		B	T	US	UM
6080	1015	8	8,4	9,2	10,4
	1240	9,7	10,2	11,2	12,6
	1465	11,4	12,1	13,2	14,9
	1690	13,1	13,8	15,2	17,1
	1915	14,9	15,7	17,2	19,4
	2140	16,6	17,5	19,2	21,6
	2365	18,3	19,3	21,2	23,9
	2590	20	21,1	23,2	26,1
	2815	21,8	23	25,2	28,4
	3040	23,5	24,8	27,2	30,6
	3265	25,2	26,6	29,2	32,8
	3490	26,9	28,4	31,2	35,1
	3715	28,6	30,2	33,2	37,3
	3940	22,7	24	26,3	29,6
4165	32,1	33,8	37,2	41,8	

DOSTĘPNE RODZAJE OSTRZY

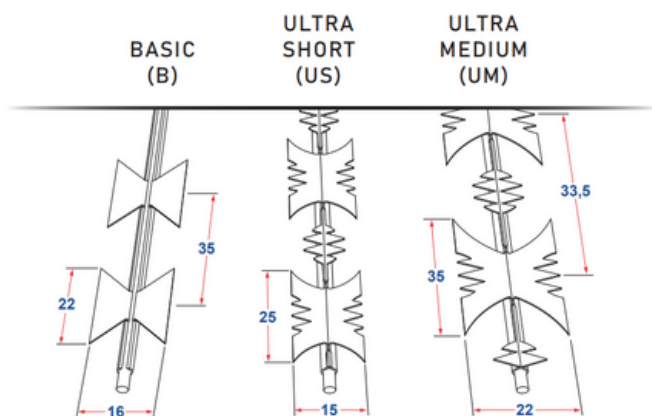

DANE TECHNICZNE DRUTU

- drut sprężynowy ocynkowany
- średnica drutu $\varnothing 2,5$ mm
- materiał DX52 Z100 (ocynk min. 100 g/m²)
- wytrzymałość na rozciąganie Rm 1650 - 1750 MPa

DANE TECHNICZNE TAŚMY

- taśma stalowa ocynkowana
- grubość taśmy 0,5 mm
- materiał DX52 Z270



Protector Fence Sp. z o. o. Ul. Zagórki 8 hala 5.1, 77-300 Człuchów

www.protectorfence.pl

Kontakt:
+48 791 701 771
handlowy@protectorfence.pl
biuro@protectorfence.pl

Biuro handlowe:
Ul. Grażyny 15
Lokal 220 / II piętro
02-548 Warszawa, Polska